

4

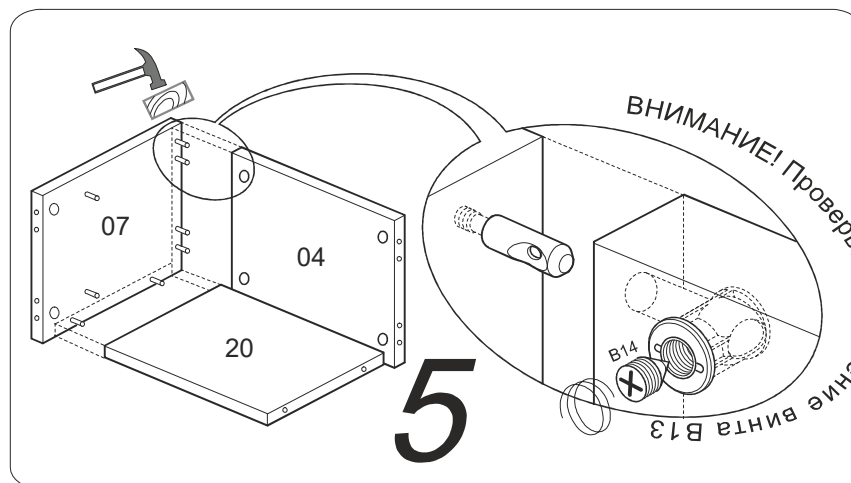

5

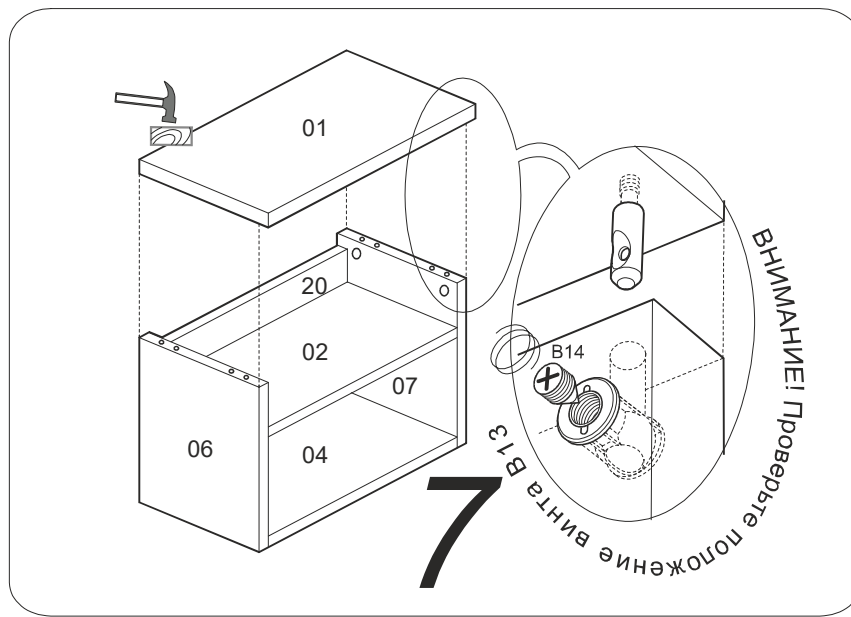

7

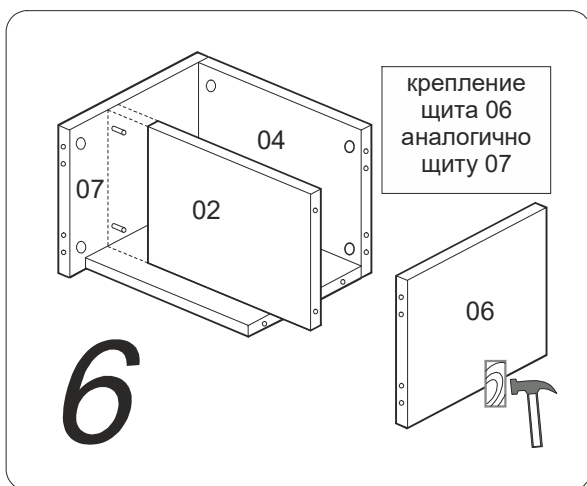

6

ВНИМАНИЕ!
Впишите в маркировочный ярлык код изделия согласно паспорта

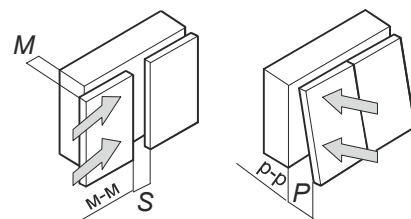

Регулирование положения дверей по отношению к корпусу.

- Для изменения размера P ослабить крепежный винт А, что дает возможность перемещения двери по стрелкам p-p
- Для изменения размера M(S) используется регулировочный винт В при ослабленном винте А, что дает возможность перемещать дверь по стрелке m-m, после регулировки затянуть винт А
- Для перемещения двери по стрелке в-в ослабить винты С

Отверстия под ручку на дверях выполнены не сквозными. После того как Вы смонтировали две верхних отверстия. Одновременно с наружной стороны двери подложить твердый предмет, чтобы не было разрыва пласти. Шурупами Ш11 закрепите ручки.

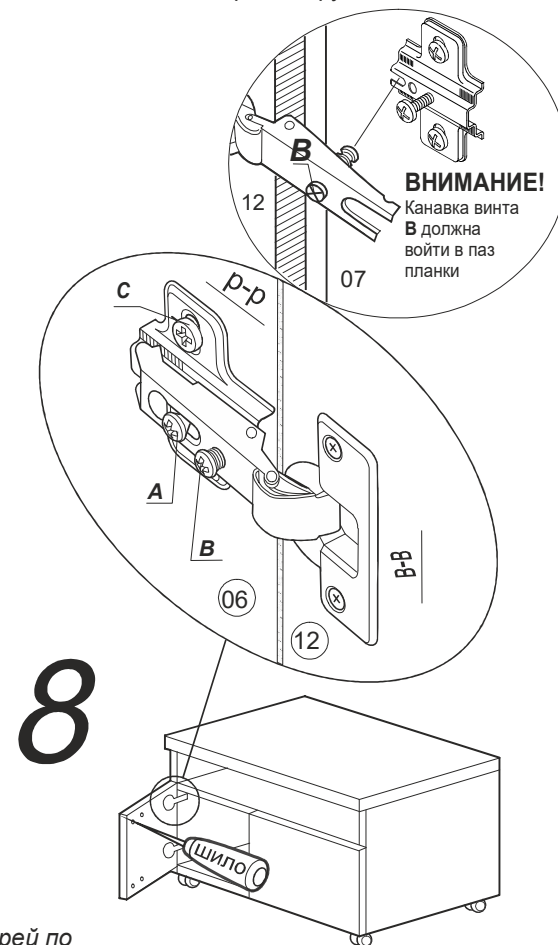

8